

Yollar Nursan'la daha da güvenli
Roads are safer with Nursan



www.nursantrailer.com



NursanTrailer



NursanTrailer



1991 yılında Konya Zafer Sanayi sitesinde imalata başlayan firmamız yarı-römork üretimine devam etmektedir. Her zaman Ar - Ge çalışmasına önem veren firmamız , her yıl ürün portföyüne yeni ürünler eklemektedir.

Başlıca Ürünlerimiz :

Silobas Yarı Römork (Çimento,Buğday,Un), ADR Tanker,Tanker,Asfalt Tankeri,Transmikser ,Konteynır Taşıyıcı, Yarı-Römork Transmikser,Damper Grubu (Havuz, Kaya ,Kapaklı) Sal Kasa Yarı Römork ,Tenteli Grubu , LPG Yakıt Tankeri , Tanker Şasi . Bir Avrupa markası olma yolunda önemli adımlar atan firmamız , kalitesini ISO 9001 - 2008 ve TUV ile tescil ettirerek ihracatına devam etmektedir. Üretim kapasitesini artırıp , otomasyon sistemi ile treyler imalatına gecen firmamız , Konya Organize sanayi bölgesinde 20.000 m² alanda , her nevi treyler ve semi treyler imal etmektedir.

Her zaman kalite , müşteri memnuniyeti , satış sonrası servis ve yedek parça güvencesi ve esnek imalat kapasitesi ile Türkiye pazarında önemli bir yer alan firmamız : S.Arabistan,Venezuela ,Nijerya,Tanzanya,Angola, Dubai , Sudan, Kenya, Rusya, Arnavutluk, İran,İrak,Suriye,Belarus,Ukrayna, Kuveyt, Qatar, Sharjah ve Omman'a ihracatına devam etmektedir.Şu anda %80 ihracat oranı ile 23 farklı ülkeye ürünlerini göndermektedir.



We have been manufacturing semi-trailers since 1991 and exporting more than 23 countries in 20.000 m2 factory area. We use robot welding technology for chassis and tankers. Our production capacity is over 1000 semi-trailers in a year. Nursan Trailer is one of the biggest companies in Turkey and has a well-known brand, after sales services and spare part supporting.

We are exporting our goods to Russia, Albania, S.Arabia, Iraq, U.A.E, Kuwait, Yemen, Qatar, Nigeria, Angola, Tanzania, Iran, Syria, Malta, Venezuela, Kenya, Sudan, Ukraine, Belarus...etc

Our Products:
Cement Bulker(Cement, Flour, Wheat), Adr Tanker, Standard Tanker, Asphalt Tanker, Mixer, Semi-Trailer Mixer, Container Carrier, Tipper (Pool, Rock), Dry Goods Carrier, LPG, Twin Chassis.

Компания NURSAN TREYLER была основана в 1991 году в Промышленной Зоне «Зафер» города Конья и вот уже 20 с лишним лет занимается производством высококачественных полу-прицепов.

Наша продукция:
Цементовозы, Муковозы, Цистерны для зерна, Контейнеровозы, Бетономешалки полуприцепные, Самосвалы (бассейного типа, грунтовые и закрытые), Тентовые, Бензовозы, Цистерны LPG, Шасси для цистерн.

Наша компания делает уверенные шаги в том, чтобы стать Европейской маркой, которая выпускает высококачественную продукцию, согласно полученным сертификатам качества ISO 9001 - 2008 и TUV.

Наше предприятие, увеличив производственную мощность, на сегодняшний день осуществляет производство своей продукции во 2-ой Промышленной Зоне на территории в 20.000 м2.

Для нас прежде всего на первом месте стоит качество и надежность нашей продукции, а так же удовлетворенность наших клиентов, сервис после продаж и надежность запчастей. Наша компания занимает важное место среди лидирующих производителей Турции в этом производственном секторе. 80% нашей продукции экспортируется в различные страны мира, в такие как Россия, Украина, Белорусия, Саудовская Аравия, Венесуэла, Нигерия, Танзания, Ангола, Дубай, Судан, Кения, Иран, Ирак, Сирия, Кувейт, Катар, Шардж и Оман.



General Information:

- Empty weight: 5300 -5850 (± 3) kg
Weight can be change according to the used equipments
- Tank capacity: 28.000 lt /45.00 lt
- Compartments: 1-11
- Load / Offload: Practically loading and offloading by using API valves from the bottom in the box.
- Overfill protection system
- Vapour recovery sytem
- Working tank heat: -20° / +50°
- Test pressure: 0.45 BAR
- Operation pressure: 0.2 BAR

General Özellikler:

- Boş ağırlık: 5300 -5850 (± 3) kg
Ağırlık kullanılan ekipmanlara göre değişebilir
- Tank Kapasitesi: 28.000 lt /45.00 lt
- Bölmeler: 1-11
- Dolum / Boşaltım: Dolaptan API vanalar vasıtasıyla pratik alttan dolum imkanı
- Taşmayı önleyici sistem
- Buhar geri dönüşüm sistemi
- Tank Çalışma Sıcaklığı: -20° / +50°
- Test basıncı: 0.45 BAR
- Operasyon basıncı: 0.2 BAR



www.nursantrailer.com

NursanTrailer

ALÜMİNYUM TANKER

Aluminium Tanker
алюминиевый бензовоз



NursanTrailer
www.nursantrailer.com

32m³
ALÜMİNYUM
SİLOBAS





KAPASİTE / CAPACITY: 32-52 m³

TS EN 13445-3 STANDARTLARINA GÖRE TASARIMI YAPILMAKTADIR. 97/23/AT BASINÇLI EKİPMANLAR YÖNETMELİĞİNE UYGUN OLUP CE İŞARETİNE SAHİPTİR.

ACCORDING TO THE PRESSURE EQUIPMENT DIRECTIVE 97/23/EC (PED)

ALÜMİNYUM SİLOBAS

Aluminium Bulker
алюминиевый цементовоз

www.nursantrailer.com



NursanTrailer



www.nursantrailer.com



SILOBAS | V Type
GRUBU | Millennium
| ЦИСТЕРНЫ



08-09

Cement, Sand, Fly Ash, Flour, Wheat

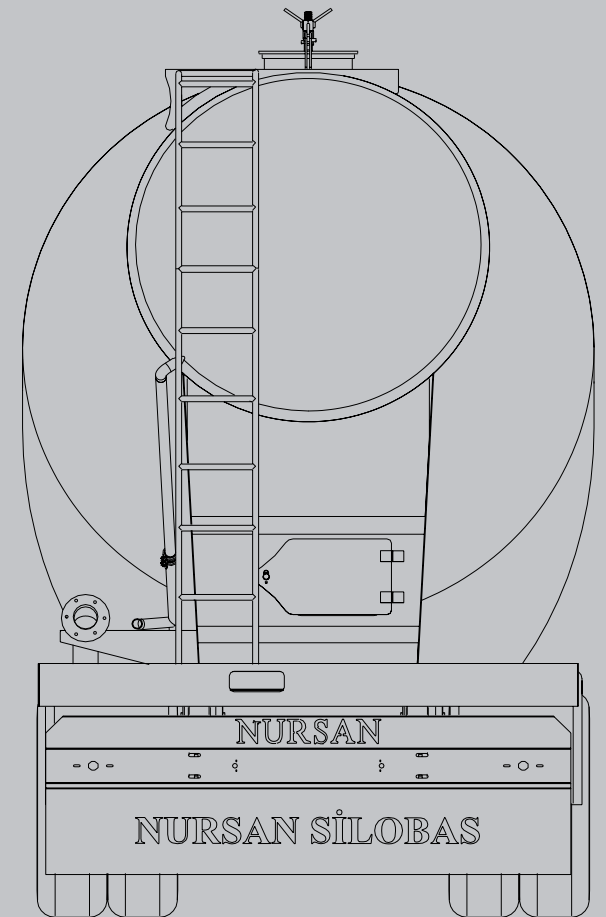
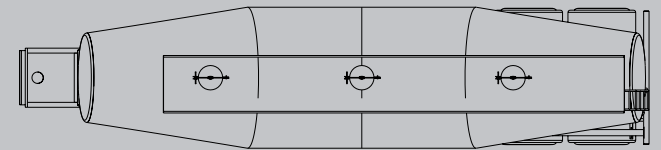
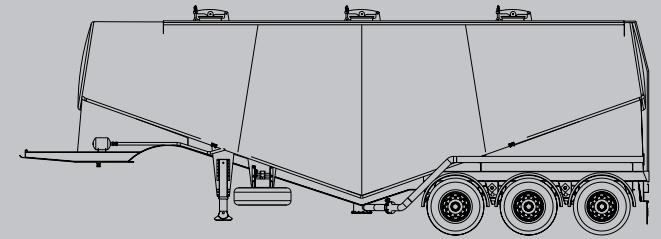



SİLOBAS GRUBU (çimento, buğday ve un)

TEKNİK ÖZELLİKLER

KAZAN: ST- 37 A1 Kalite V tipi alttan çıkışlı çalışma basıncı 2 bar , Test basıncı 2,6 bar dır.

BOŞALTIMA SÜRESİ: Dakikada /1350 kg

DİNGİL: 3X12 taşıma kapasiteli otomatik fren ayar kolu ve Avrupa standartlarına uygun üretilmiştir .

HAVALI SÜSPANSİYON: İndirme ve kaldırma ile yükseklik ayarlayıcı sistem , Parabolik Z Makaslar ve aşın dingil hareketini sınırlandıran amortisör elemanlarından oluşmaktadır.

ÖN DİNGİL KALDIRMA: Kabin içerisinden kumandalı ön dingil kaldırma sistemi

FREN: Avrupa standartlarına göre dizayn edilmiştir . Donanımda KNORR WABCO - HALDEX ürünleri kullanılmaktadır. Otomatik Fren Cırcırları , Fren Ventili, Fren Körükleri (30'luk silindir) Fren Balataları (420x200mm) Dingil Frenleri ABS ve EBS sistemi ile donatılmıştır. Treylelerin önünde iki adet değişebilen ve muhafazalı Fren Soketi bulunmaktadır.

AYAK: Her biri 25 ton taşıma kapasiteli çift devirli mekanik ayak.

LASTİK: 385/65 R 22,5 Ölçüsünde 6+1 adet tubeless lastik KING- PIN 2 SAE/ DIN normlarına uygun yüksek düzeyde gerilme kopmalara dayanıklı, dövme çelikten (42Cr Mo 4) imal edilmektedir. Vida bağlantıları sayesinde pratik değiştirilebilirliği imkanı sunulmaktadır

BOYA: Tüm yüzeyler su ve kimyasal karışımlarla temizledikten sonra iki kat astar atılır ve özel fırın kabinlerde istenilen Ral kodlarından boyanır.

STANDART AKSESUARLAR

- . Tampon
- . 2 adet tek kapamalı , test basıncına dayanıklı menhol kapakları
- . 1 adet hava basınç monometresi
- . Akışkanlığı sağlayan iç boşaltma hava kanalı ithal hortum sistemi
- . 1 adet 2,5 bar'a ayarlı emniyet valfi
- . 1 adet boşaltmayı hızlandıran küresel jet hava vanası
- . Ön ve arkada karın altı dolap
- . Paslanmaz çelikten yapılmış su tankı
- . 1 adet takoz ve takoz yeri
- . Çamurluk
- . Tekli stepne taşıyıcı

OPSİYONEL ÖZELLİKLER

- .Yarı römork silobaslar 23m3,25m3,28m3,30m3,32m3,33m3,35m3, 37,5m3,40m3,48m3,45m3,50m3,58m3,62m3 hacimlerinde isteğe göre imal edilir.
- . Disk fren
- . 1 adet erzak dolabı
- . ST-52 Çelik
- . Domex Çelik
- .Dingil dışardan kaldırma butonu
- .Kompresör elektrikli veya dizel olarak isteğe göre takılır.
- . Lastik ebatları
- .İSTEĞE BAĞLI OLARAK BUĞDAY VE UN TAŞIMACILIĞINA UYGUN İMAL EDİLEBİLİR.

V Type and Millennium Type Bulker (Cement, Sand, Fly Ash, Flour, Wheat)

TANK CONSTRUCTION :

Tank is "V" or "Millennium" shape . Tank is built by ST 37 A1 quality with thickness of 4 mm . Working pressure 2 bar and test pressure 3.0 bar . 2 units , 450 mm diameter heavy duty screw type loading covers. 1 unit leaf valve , 1 unit air pressure manometer . 1 unit ball valve for speeding the discharging and 4 " discharging system and 6 mt special alloy discharge hose and 2 unit regulated to 2.5 bar safety valve nad inside the tank including 110 mm diameter with air conduit imported hose . Upper catwalk and Access ladder is set to trailer

AIR COMPRESSOR : Electrical or diesel compressor.

AXLE : It has a carrying capacity of 3x12 tons and donated with an automatic adjusting break lever with ABS system.

SUSPENSION SYTEM: Download and set the system to remove the height, parabolic Z SPRINGS and limit excessive movement of axle damper elements

BRAKE SYSTEM : Brake is designed in accordance with the European standards. KNORR HALDEX-WABCO products are used as Equipments. Manuel break ratchets, break ventil, break bellows (30cm cylinder). There are two replaceable and protected break sockets in front of the trailer.

FRONT AXLE : One is to remove control from the outside or in the cabinet

LANDING GEAR : which are double revolution and each has a capacity of bearing 25 tons.

TYRE : 385/65 R22,5 dimension ,6+1units.

RIM : 11,75*22,5 dimension , 6+1 unit

MUDGUARDS : 6 mudguard barand domar

KING-PIN : It is made of forged steel (42 Cr Mo 4) which is coherent to 2"SAE/DIN" norms and durable against high level stretching and breakings. It can be replaceable via screw connections.

ELECTRICAL SYSTEM : We have got 24 V electrical installment which is designed according to EU rules There are stop lams with many parts which consist of reverse light and fog light on the trailer. There are 2 electrical sockets (24N/24S) and an ABS socket on the front panel.

PAINT : the surfaces are cleaned under high pressure with water and bonder chemical liquid. Then it is dyed with one coat of epoxy die, and a last coat of acrylic die. It is very durable against chemical effectiveness. As desired, colours can be chosen from the RAL codes. Nursan has a special cabins with a high degree heat to dry the paints.

TANK ACCESSORIES :

- 1 unit bumper
- Cupboard (front and back side of the tank)
- 1 unit stainless water tank
- 1 unit single spare tyre carrier

Optionals:

- The capacity can be choosen from 23m3 to 25m3,28m3,30m3,32m3,33m3, 35m3,37m3,40m3,45m3,48m3,50m3,58m3 and 62m3.
- Disc Brake
- 1 unit tool box
- ST-52 or Domex materials (3mm)
- Size of Tyres(12 R 22.5)
- Type of Axles(mechanic)
- Wheat or Flour carrier(Chrom-Nickel) according to customer needs.

ЦИСТЕРНЫ (Цементовозы, Цистерны для зерна и Муковозы)

ТЕХНИЧЕСКИЕ ОСОБЕННОСТИ

БОЧКА: Сталь качества ST- 37 A1, V типа, с нижней выгрузкой с давлением в 2 бар, тестовое давление 2,6 бар.

СКОРОСТЬ ВЫГРУЗКИ: 1350 кг/ мин.

Ось: Нагрузка 3X12, автоматический тормозной рычаг регулировки, ось произведена согласно Европейским стандартам.

ПНЕВМАТИЧЕСКАЯ ПОДВЕСКА: Система регулировки высоты подъема и опущения, рессоры Z и амортизаторы, снижающие сильные движения оси.

ПОДНЯТИЕ ПЕРЕДНЕЙ ОСИ: Система поднятия передней оси, управление пультом из кабины.

ТОРМОЗ: Разработан по Европейским стандартам. Использовалась продукция KNOR WABCO - HALDEX. Автоматические тормозные регуляторы, тормозной вентиль, тормозные камеры (30' цилиндр), тормозные колодки (420x200mm), осевые тормоза оснащены системой ABS и EBS. Впереди находится тормозная розетка, которая может подлежать замене.

ОПОРНЫЕ НОГИ: Каждая с возможностью нагрузки в 25 тон, опорные ноги механические, двухскоростные.

ШИНЫ: Размеры 385/65 R 22,5, шины 6+1 штук, шины tubeless KING- PIN 2 SAE/ DIN, устойчивые к повреждениям . Благодаря винтовым соединениям возможность быстрой замены.

КРАСКА: Вся поверхность после очищения водой и химическими средствами покрывается двумя слоями грунтовки и затем окрашивается в печной кабине краской Ral согласно кодам цвета из каталога.

СТАНДАРТНЫЕ АКССУАРЫ

- . Тампон
- . Крышки люков, прошедшие тестирование на давление 2шт.
- . Монометр 1 шт.
- . Импортный шланг воздушного канала выгрузки, обеспечивающий поток.
- . Предохранительный клапан на 2,5 бар 1 шт.
- . Глобальный воздушный клапан, ускоряющий выгрузку 1 шт.
- . Шкаф
- . Водяной банк из нержавеющей стали
- . Клин 1 шт. и место для него
- . Крыло
- . Держатель одного запасного колеса

ДОПОЛНИТЕЛЬНЫЕ ОСОБЕННОСТИ

- . Цистерны цементовозы, муковозы, производятся объемом 23 м3, 25 м3, 28 м3, 30 м3, 32 м3, 33 м3, 35 м3, 37,5 м3, 40 м3, 48 м3, 45 м3, 50 м3, 58 м3, 62 м3
- . Дисковый тормоз
- . Шкаф 1 шт.
- . Сталь ST-52
- . Сталь Domex
- . Кнопка поднятия оси снаружи
- . Компрессор по желанию устанавливается элетрический или дизельный.
- . Размеры шин
- . ПО ЖЕЛАНИЮ ПРОИЗВОДЯТСЯ ЦИСТЕРНЫ ДЛЯ ЗЕРНА И МУКОВОЗЫ.





Nursan
Group
group.com



www.nursantrailer.com



NursanTrailer



www.nirsantrailer.com

NirsanTrailer





www.nursantrailer.com



KROMNİKEL | CHROME NICKEL- FLOUR TANK
UN SİLOBASI | SEMI-TRAILER
ХРОМ - НИКЕЛЕВЫЕ



yenium
Değirmencilik ve Tic. A.Ş.
KONYA





Çörəyə ilk toxunan Siz olun!

NURSAN

EBS
LONG VEHICLE



www.nursantrailer.com



NursanTrailer



www.nursantrailer.com

NursanTrailer

TANKER | OIL TANKER
GRUBU | ЦИСТЕРНЫ
| ADR



CONIC TANKER







www.nursantrailer.com

ЦИСТЕРНЫ
ADR

TANKER
ADR

NursanTrailer



www.nursantrailer.com



NursanTrailer



ИЗОЛИРОВАННЫЙ БЕНЗАВОЗ
ISOLATED OIL TANKER



TANKER (Standard Tanker ve ADR Tanker)

TEKNİK ÖZELLİKLER

ŞAŞI : Yüksek mukavemetli çelikte "I" kesitli olarak otomatik gaz altı kaynak makineleri ile imal edilmiştir. Mukavemet hesaplarında aşırı yüklemeler de göz önünde tutulmuştur.

DİNGİL : 3x12 ton taşıma kapasiteli otomatik fren ayar kolludur.

HAVALI SÜSPANSİYON : İndirme ve kaldırma ile yükseklik ayarlayıcı sistem , Parabolik Z Makaslar ve aşırı dingil hareketini sınırlayan amortisör elemanlarından oluşmaktadır.

ÖN DİNGİL KALDIRMA : Kabin içerisinden kumandalı ön dingil kaldırma sistemi.

FREN : Avrupa standartlarına göre dizayn edilmiştir. Donanımda WABCO - HALDEX ürünleri kullanılmaktadır. Otomatik Fren Cırcırlar , Fren Ventili, Fren Körükleri (30' luk silindir), Fren Balataları (420x200mm), Dingil Frenleri EBS ve ABS sistemi ile donatılmıştır. Treylerin önünde iki adet değişebilen ve muhafazalı Fren Soketi bulunmaktadır.

AYAK : Her biri 25 ton taşıma kapasiteli çift devrili mekanik ayak .

LASTİK : 385/65 R 22,5 Ölçüsünde 6+1 adet lastik.

KING- PIN : 2" SAE/ DIN normlarına uygun yüksek düzeyde gerilme kopmalara dayanıklı , dövme çelikten (42Cr Mo4) imal edilmektedir. Vida bağlantıları sayesinde pratik değiştirilebilme imkanı sunulmaktadır.

BOYA : Tüm yüzeyler su ve kimyasal karışımlarla temizledikten sonra iki kat astar atılır ve özel fırın kabinlerde istenilen Ral kodlarından boyanır.

STANDART AKSESUARLAR

- . Alüminyum panellerle korunmuş tekli sepetli stepne yeri
- . 1 adet takım dolabı
- . Paslanmaz çelikten yapılmış su tankı
- . 2 adet takoz ve takoz yeri
- . Her lastiğe ayrı çamurluk

OPSİYONEL ÖZELLİKLER

- . Hacim opsiyoneldir.
- . Disk fren
- . Çiftli sepetli stepne yeri
- . Santra Fij
- . Sayaç
- . Alttan dolun sistemi
- . Dingil Grubu
- . Üst dolun Kapağı ve boşaltım sistemi

OIL TANKER (Standard,ADR)

TANK CONSTRUCTION :

1-**CHASSIS**: Designed according to international standards under full load and various land situations. Overloading taken into consideration while durability calculations. The chassis manufactured by high durable steel with "I" sections.

2-**AXLE**: 3x9 or 3x12 Ton carrying capacity donated with brake adjuster and manufactured according to EU norms. In these axles conical bearings with s-cam brake system and hub centered 10 wheel nut were used.

3-**BRAKE SYSTEM**: HALDEX ABS.

4-**LANDING GEAR**: Each has a bearing capacity of 25 tons, double cycle landing gear.

5-**TYRES**: 385/65 R22,5 , 6+1 pieces.

6-**RIMS**: 11,75*22,5, 6+1 pieces.

7-**KING PIN**: 2" It is made of forged steel (42 Cr Mo 4) which is coherent to 2"SAE/DIN" norms and durable against high level stretching and breakings. It can be replaceable via screw connections.

8-**ELECTRICAL SYSTEM**: According to EU regulations 24V electrical system used. On the semi-trailer there are multiple sectioned stop lamp which contains fog lamp, reverse gear lamp. 2 pieces plate lighten lamp, side lamps, indicators and reflectors. Front panel has two electrical sockets (24N/24S).

9-**ACCESSORIES**:

- 1 piece bumper
- 1 piece plastic water tank
- 1 piece tyre carrier box protected
- 1 piece plastic tyre chock and connector
- 1 piece fire extinguisher box

10-**PAINTING**: The surfaces are cleaned by high pressure water and bonder chemical liquid. Then it is dyed with one coat of epoxy die, and a last coat of acrylic die. It is very durable against chemical effectiveness. As desired, colours can be chosen from the RAL codes.

TANK ACCESSORIES :

- Tanker can be from 30.000 litre to 50.000litre.
- At least 2 breakwater will be used in the tankers. Breakwaters will be 4mm steel and will be powered with angle iron. Tanker sides manufactured with integral steel.
- Tool Box.
- Tanker discharging valves will be ball valve and 3" pneumatic discharging valves.

Optionals:

- ADR Type(bottom loading)
- Top manhole covers and discharging units
- Axle Type
- Meter and hose
- Centrifuge

ЦИСТЕРНЫ (бензовозы) (Стандартная Цистерна ve Цистерна ADR)

ТЕХНИЧЕСКИЕ ОСОБЕННОСТИ

ШАССИ: изготовлено из стали высокой прочности, "I" покроя, изготовлен при помощи автоматической машины газовой сварки. Было учтено сопротивление и сильный перегруз.

Ось: Нагрузка 3X12, автоматический тормозной рычаг.

ПНЕВМАТИЧЕСКАЯ ПОДВЕСКА: система регулировки высоты подъема и опущения, рессоры Z и амортизаторы, снижающие сильные движения оси. ПОДНЯТИЕ ПЕРЕДНЕЙ ОСИ: система поднятия передней оси, управление пультом из кабины.

ТОРМОЗ: разработан по Европейским стандартам. Использовалась продукция WABCO - HALDEX. Автоматические тормозные регуляторы, тормозной вентиль, тормозные камеры (30' цилиндр), тормозные колодки (420x200mm), осевые тормоза оснащены сите мой ABS и EBS. Впереди находится тормозная розетка, которая может подлежать замене.

ОПОРНЫЕ НОГИ: каждая с возможностью нагрузки в 25 тон, опорные ноги механические.

ШИНЫ: размеры 385/65 R 22,5, шины 6+1 штук, шины tubeless KING-PIN 2 SAE/ DIN, устойчивые к повреждениям . Благодаря винтовым соединениям возможность быстрой замены

KING PIN: по нормам 2"SAE/ DIN, устойчивые к повреждениям и разрывам, произведены из стали (42Cr- Mo4). Благодаря винтовым соединениям возможность быстрой замены

КРАСКА: вся поверхность после очищения водой и химическими средствами покрывается двумя слоями грунтовки и затем окрашивается в печной кабине краской Ral согласно кодам цвета из каталога.

СТАНДАРТНЫЕ АКССУАРЫ

- . Держатель запасного колеса с корзиной, огражденный алюминиевой панелью
- . Шкаф 1 шт.
- . Водяной бак из нержавеющей стали
- . 2 клинка для колес и место для них
- . Крыло на каждое колесо

ДОПОЛНИТЕЛЬНЫЕ ОСОБЕННОСТИ

- . Дополнительный объем
- . Дисковый тормоз
- . Держатель запасного колеса с корзиной
- . Элетрический щиток
- . Счетчик
- . Система загрузки снизу
- . Группа осей
- . Крышка верхней загрузки и система слива



www.nursantrailer.com

ASFALT TANKER

ASPHALT TANKER
ЦИСТЕРНА ДЛЯ
ПЕРЕВОЗКИ
АСФАЛЬТА

NursanTrailer





БИТУМ

NursanTrailer

ASFALT TANKERİ:

TEKNİK ÖZELLİKLER

- 1.Yarı remork Asfalt tankeri
2. kesimi Yuvarlak -
3. Hacmi 28 000 lt ,32.000LT,35.000LT,40.000LT,45.000LT
4. Markası MERVE -NURSAN
5. Bölme adedi 1
6. Yarı remorkun ağırlığı 7500 kg
7. Dingil ağırlıkları 7000 kg (85% i dolu olduğunda)
8. Çekiciye binen ağırlık En fazla 10 000 kg (85% i dolu olduğunda)
9. Dingil ağırlıkları 7500 kg (95% i dolu olduğunda)
10. Çekiciye binen ağırlık En fazla 10 500 kg (95% i dolu olduğunda)
11. Dingiller arası mesafe 1310 mm
12. Kullanılan malzeme Çelik ST 37
13. Çelik kalınlığı 4 mm
14. Dalgakıran sayısı 3 yada 4 adet
15. Isıya dayanıklılığı 200 °C
16. İzalasyon malzemesi Aliminyum RAL 9011, kalınlık 1 mm
17. Ön ve arka bombeler Bombeli yuvarlak
18. Bombe kalınlığı 4 - 6 mm
19. Ön ve arka bombeler Bombeli yuvarlak
20. İzalasyon kalınlığı 100 mm
21. İzalasyon malzemesi TAŞ YÜNÜ
22. Dingiller Türk ya da Avrupa dingil
23. Kalkan dingil sayısı 1 (yarı remorktan dümeli)
24. Firen sistemi körüklü
25. Süspansiyon Havalı
26. Firen sistemi WABCO -HALDEX ABS- EBS
27. Onopayaklar 2x25 ton
28. Kapak 500 mm capında 4 vidalı olan modelden 180 derece açılma kapasitesine sahip dolap içersine saklanmış durumda
29. Nefes vanası 1 adet kapaga monte edilmiş şekilde
30. Elektrik sistemi Set
31. Elektrik soketleri 2
32. Boşaltım boru saklama dolabı 5 metre uzunlugunda sagsa ve solda üstten kapaklı
33. Boşaltım hortumu Yok
34. Boşaltım sistemi 100 mm - 4 inç
35. Boşaltım yeri şekli KAMLOK
36. Boşaltım Arkadan alttan
37. Alet dolabı Plastik
38. İç güvenlik vanası MEKANİK DIP VANA
39. Dış vanası Küresel vana uzun kollu
40. Arka tampon Arka vana dolabının ustunde
41. Yan korumalıklar Remorkun ıki yanında var
42. Üstte yürüme alanı aliminyum yada celik
43. Yürüme alanı bölgesi Tek taraflı boydan boya ve dolum kapak etrafli
44. Merdiven malzemesi Aliminyum yada celik yandan
45. Korkuluk Tek taraflı ve dolum kapak karşısı
46. Korkuluk şekli Havalı mekanik yada pistonlu ama alttan kontrollu
47. Jantlar TURK MALI
48. Lastikler OPSİYONEL
49. İstetme yeri 1 (dolap içersinde yada krikolu)
50. İstetme için sepet OPSİYONEL
51. Takoz 2 adet
52. Takozun malzemesi, plastik
53. Çamurluklar Yuvarlak olanlardan
54. Isı ölçümü 240 derecelik termometre
55. Yangın söndürücü Yok
56. Yangın söndürücü yeri Plastik dolap

ASFALT TANKER

TANK CONSTRUCTION :

1. DESIGN Circular
2. CAPACITY 28 000 lt ,32.000lt,35.000lt,40.000lt.
3. Markası MERVE -NURSAN
4. COMPARTMENT 1
5. WEIGHT 7500 kg
6. AXLE WEIGHT 7000 kg (85% FULL)
7. WEIGHT OF THE FIFTH WHEEL MAXIMUM 10 000 kg (85% FULL)
8. AXLE WEIGHT 7500 kg (95% FULL)
10. DIAMENSIONS OPTIONAL
11. DISTANCE BETWEEN AXLES 1310 mm
12. MATERIAL ST 37
13. THICKNESS 4 mm
14. BREAKWATER 3 OR 4
15. HEATPROOF 200 °C
16. ISOLATION Aluminum , 1 mm
17. DISHES CIRCULAR
18. DISH THICKNESS 4 - 6 mm
19. ISOLATION THICKNESS 100 mm
20. ISOLATION MATERIAL ROCK WOOL
21. AXLES TURKISH OR EUROPEAN
22. FRONT AXLE RISING UP
23. BRAKE AIR SUSPENSION
24. SUSPENSION AIR
25. BRAKE SYSTEM WABCO -HALDEX ABS- EBS
26. LANDING GEAR 2x25 ton
27. MANHOLE COVER 500 mm, WITH FOUR SCREWS
28. AIR VALVE 1 UNIT ON THE MANHOLE COVER
29. ELECTRIC Set
30. ELECTRIC SOCKETS 2
31. HOSE COVER TOTAL 5 METER WITHIN A SPECIAL BOX
32. DISCHARGING HOSE NO
33. DISCHARGING SYSTEM 100 mm - 4"
34. DISCHARGING PLACE CAMLOCK COUPLING
35. DISCHARGING AT THE REAR, BOTTOM
36. TOOL BOX Plastic
37. INSIDE VALVE MECHANIC BOTTOM VALVE
38. OUTSIDE VALVE INTERNATIONAL VALVE WITH LONG ARM
39. REAR MUDGUARD 1
40. SIDE PROTECTION 2
41. WALKING PLATFORM ALUMINIUM OR STEEL
42. STAIRWAY ALUMINIUM OR STEEL
43. BARRIER 1
44. BARRIER TYPE AIR OR MECHANIC
45. TYRES OPTIONAL
46. SPARE TYRE CARRIER 1
47. CHOCK 2
48. MUD FLAP CIRCULAR
49. HEAT MEASURE 240 DEGREE GLASS
50. FIRE EXTINGUISHER NO
51. FIRE EXTINGUISHER CARRIER 1

ЦИСТЕРНА ДЛЯ ПЕРЕВОЗКИ АСФАЛЬТА

ТЕХНИЧЕСКИЕ ОСОБЕННОСТИ

1. Полуприцеп Асфальтовоз
2. Фома Округлая
3. Объем 28 000 lt, 32.000 lt, 35.000lt, 40.000 lt, 45.000 lt
4. Марка MERVE -NURSAN
5. Кол-во отделов 1
6. Вес полуприцепа 7500 kg
7. Вес оси 7000 kg (85% с грузом)
8. Нагрузка на тягач Max. 10 000 kg (85% с грузом)
9. Вес осей 7500 kg (95% с грузом)
10. Нагрузка на тягач Max. 10 500 kg (95% с грузом)
11. Расстояние между осями 1310 mm.
12. Материал Сталь ST 37
13. Толщина стали 4 mm.
14. Кол-во волнорезов 3 или 4 шт.
15. Термостойкость 200 °C
16. Изоляция Алюминий RAL 9011, толщина 1mm.
17. Передние и задние донышки Круглые донышки
18. Толщина донышек 4 - 6 mm.
19. Передние и задние донышки Круглые донышки
20. Толщина изоляции 100 mm
21. Изоляция МИНЕРАЛЬНАЯ БАТА
22. Оси Турецкая или Европейская ось
23. Кол-во поднимающихся осей 1 (пристегнутый полуприцепом)
24. Тормозная система Барабанный тормоз
25. Подвеска Воздушная
26. Тормозная система WABCO -HALDEX ABS-EBS
27. Опорные ноги 2x25 тонн
28. Крышка Диаметр в 500 mm., на 4 болтах, открытие на 180 градусов
29. Дыхательный клапан 1 шт., прикрепленный к крышке
30. Электросистема Set
31. Электрические розетки 2
32. Шкаф для хранения сливной трубы Длиной в 5m. с крышкой сверху справа и слева
33. Сливной шланг нет
34. Система слива 100 mm.- 4 инч
35. Вид сливного места Kamlock
36. Слив Сзади снизу
37. Шкаф для инструментов Пластиковый
38. Клапан внутренней безопасности DIP-механический клапан
39. Внешний клапан Шаровой кран с длинной ручкой
40. Задний тампон Задний клапан над шкафом
41. Боковые щиты По обе стороны прицепа
42. Место для прохождения сверху Алюминий или сталь
43. Зона для прохода По одной стороне по всей длине и возле крышки заполнения
44. Материал лестницы Алюминий или сталь
45. Перила По одной стороне и напротив крышки заполнения
46. Вид перил Механические или с пневматическим поршнем контролируемым со дна
47. Колеса Турецкого производства
48. Шины ДОПОЛНИТЕЛЬНО
49. Место 1 (шкаф снутри или с гнездом)
50. Внутренняя сетка ДОПОЛНИТЕЛЬНО
51. Клинья для колес 2 шт.
52. Материал клиньев пластик
53. Крыло колеса округлые
54. Измерение температуры 240 градусный термометр
55. Огнетушитель нет
56. Место для огнетушителя Пластиковый шкаф



www.nursantrailer.com



DAMPER | TIPPERS
GRUBU | САМОСВАЛЫ

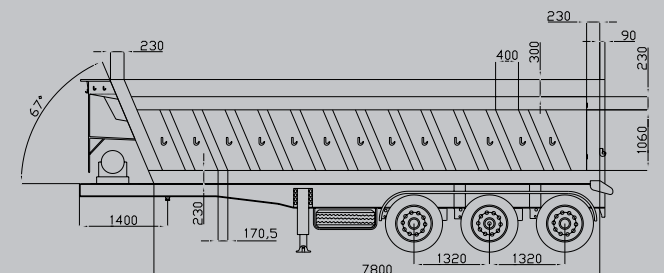
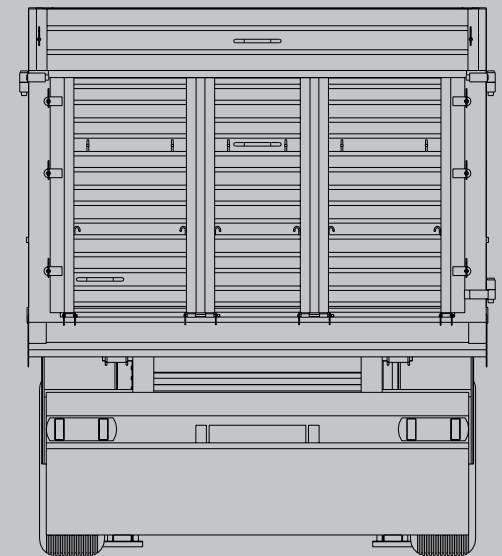
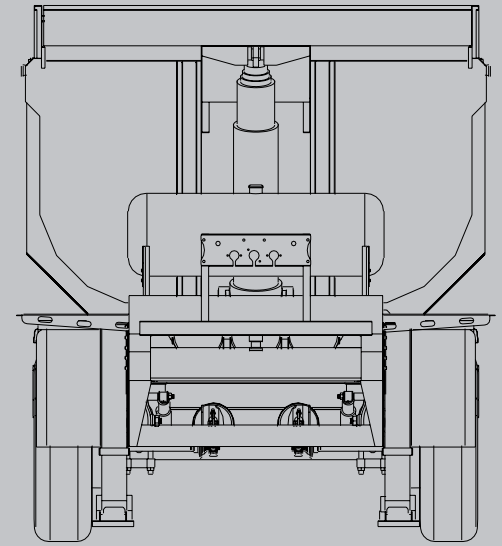



www.nursantrailer.com



LPG TANKER | LPG ЦИСТЕРНА

34-35



LPG

TEKNİK ÖZELLİKLER

TANK HACMİ	: 35m3,40m3,50m3,57m3,60m3
İŞLETME BASINCI	: 17,5 Bar
TEST BASINCI	: 26,5 Bar
ÇALIŞMA SICAKLIĞI	: min - 20 C , max + 50 C
BOMBİE TİPİ	: Yatay Silindirik

MALZEME : P 355 (EN 10028-2/3' e uygun)

Taşıma tankın gövde ve bombesi ile basınç taşıyacak kısımlarında standartın öngördüğü özelliklere hazi EN 10028-3 standartına uygun P 355 kalitede sac kullanılacaktır. Malzeme En 10204' e göre en az 3.1b sertifikasına sahip olacaktır.

KONTROL (GÖZETİM) :Uluslararası gözetim şirketlerinden biri tarafından yapılmaktadır.

RADYOĞRAFİK KONTROL : Kaynak dikişleri, dizayn kodunun gerektirdiği şekilde radyografik kontrolden geçirilecektir.

ŞAŞI : St 52 malzemeden imal edilen "I" kesitli olacaktır. Ara travezleri ise "I" şeklinde olacaktır. Bütün sisrem gazaltı kaynağı ile kaynakacaktır.

DİNGİL : Her biri 12 ton kapasiteli dört köşe dingildir.Dingiller 10 bijon ve ABS sistemidir.

MAKASLAR : Parabolik Z Makas .

FREN SİSTEMİ : Kullanılan tüm malzemelerimiz WABCO - HALDEX markadır.

ABS ve EBS .(420 x 200mm)

AYAKLAR : 25 ton kaldırma kapasite , çift devreli mekanik tir.

SÜSPANSİYON SİSTEMİ : Z makaslı hava körük sistemli olacaktır. İndirme kaldırma ve aşırı dingil hareketlerini sınırlayan sistem mevcuttur.

ÖN DİNGİL :Kaldırma olup şoför kabininden kumanda edilebilmektedir.

FREN CİRCİRLARI : Otomatik Cırcırdır. Fren körükleri 30*30 fren körüklerdir.

BOYA : İki kat astardan sonra istenilen renkte boyanır.

LASTİKLER : 385/ 65 R 22,5 6+1 dir.

ELEKTRİK DONANIMIMIZ : AB kurallarına göre 24 V elektrik tesisatı bulunmaktadır. Treyler üzerinde sis lambası ve geri vites lambası ihtiva eden çok bölmeli stop lambaları mevcuttur.

BOYA : Tüm yüzeyler su ve kimyasal karışımlarla temizledikten sonra iki kat astar atılır ve özel fırın kabinlerde istenilen Ral kodlarından boyanır.

STANDART AKSESUARLAR

- . 1 Adet Stepne Taşıyıcı
- . 1 Adet 1200x 650x450 Ebatlarında Erzak Dolabı
- . 1 Adet Galvanizli Su Tankı

LPG

TANK CONSTRUCTION :

BRAND NURSAN TRAILER
TANK TYPE Horizontal Cylindrical

DESIGN TEMPERATURE Min -20°C / max +65°C
DESIGN PRESURE 17,5 bar
TEST PRESURE 26,5 bar

MATERIAL P355 GH
HEAD TYPE Ellipsoidal

COROSION 1 mm

TANK VOLUME 35m3,40m3,50m3,57m3,60m3

EQUIPMENT TANKS OVER Hydraulic Valve DN 80à 3 units

Hydraulic Operator à1 piece

2 "global Valves à3 units

2 "Safety Valveà2 units

Rotageç (Rotary Level Indicator) à 1 piece

Glycerine pressure gauge (0-25 bar), Ø 63 à 1 piece

Blasting and Painting 1- The surfaces are cleaned by high pressure water and bonder chemical liquid. Then it is dyed with one coat of epoxy die, and a last coat of acrylic die. It is very durable against chemical effectiveness. As desired, colours can be chosen from the RAL codes.

Control (Inspection and Tests)

- Hydrostatic pressure test
 - Size Control
 - Control and Certification of Materials
 - examine the accounts and control of the project and
- CERTIFICATION ISO 9001-2008
WELDING METHOD

Welding on the tank:

- Body and Camber Welding: SAW SAW + SMAW
 - Nozzle Sources: GTAW, or SMAW
 - Other Resources: GTAW, or SMAW
- HEAT TREATMENT Heads apply only relieving stress.
WAVE - BREAKER At least 2 units will have the tank wave - breaker.

ЦИСТЕРНА LPG

ТЕХНИЧЕСКИЕ ОСОБЕННОСТИ

ОБЪЕМ ЦИСТЕРНЫ : 35 м3, 40 м3, 50 м3, 57 м3, 60 м3
РАБОЧЕЕ ДАВЛЕНИЕ : 17.5 Bar
ТЕСТОВОЕ ДАВЛЕНИЕ: 26.5 Bar
РАБОЧАЯ ТЕМПЕРАТУРА: min. -20 C , max. +50 C
ВИД ДОНЫШКА: горизонтально цилиндрический

МАТЕРИАЛ : P 355 (по нормам EN 10028-2/3)

Бочка цистерны для перевозок изготовлена по стандартам выдержки давление, по нормам EN 10028-3, использована сталь качества P 355. Материал по нормам En 10204 будет сертифицирован на минимум 3.1b.

КОНТРОЛЬ (НАБЛЮДЕНИЕ): осуществляется одной из международных компаний-контролеров.

РАДИАЦИОННЫЙ КОНТРОЛЬ: проходит радиационный контроль сварочных швов и кода дизайна.

ШАССИ: изготовлено из стали St 52, "I" покроя, изготовлен при помощи автоматической машины газовой сварки.

Ось: каждая с возможной нагрузкой в 12 тон каждая. втулка с 10 bijon и система ABS.

РЕССОРЫ: рессоры Z

ТОРМОЗНАЯ СИСТЕМА: Использовалась продукция WABCO - HALDEX. ABS и EBS (420x200mm).

ОПОРНЫЕ НОГИ: каждая с возможностью нагрузки в 25 тон, опорные ноги механические.

ПНЕВМАТИЧЕСКАЯ ПОДВЕСКА: Система регулировки высоты подъема и опущения, рессоры Z и амортизаторы, снижающие сильные движения оси.

ПОДНЯТИЕ ПЕРЕДНЕЙ ОСИ: Система поднятия передней оси, управление пультом из кабины.

ТОРМОЗНЫЕ РЕГУЛЯТОРЫ: Автоматические тормозные регуляторы, 30*30

ШИНЫ: размеры 385/65 R 22,5, шины 6+1 штук

ЭЛЕКТРОСИСТЕМА: электроустановка 24 V по нормам ЕС. На прицепе имеются туманные огни и лампы заднего хода, а так же стоп огни.

КРАСКА: вся поверхность после очищения водой и химическими средствами покрывается двумя слоями грунтовки и затем окрашивается в печной кабине краской Ral согласно кодам цвета из каталога.

СТАНДАРТНЫЕ АКССЕУАРЫ

- . 1 держатель запасного колеса
- . 1 кладовая размерами 1200x 650x450
- . 1 гальванизированный водяной бак

Примечание: Nursan Treyler, оставляет за собой право вносить изменения в технические особенности и материалы, использованные при производстве всех полу-прицепов.



www.nursantrailer.com



SAC
KASA_(13.60) | Dry Goods Carrier
 БОРТОВОЙ КУЗОВ



SAC KASA (13.60)

TEKNİK ÖZELLİKLER

ŞAŞI: "I" kesitli olarak otomatik gaz altı kaynak makineler ile imal edilmiştir. Mukavemet hesaplarında aşırı yüklemeler de göz önünde tutulmuştur.

DİNGİL: 3x12 ton taşıma kapasiteli otomatik fren ayar kolu.

SÜSPANSİYON: İndirme ve kaldırma ile yükseklik ayarlayıcı sistem , parabolik Z makaslar ve aşırı dingil hareketini sınırlayan amortisör elemanlarından oluşmaktadır.

ÖN DİNGİL KALDIRMA: Kabin içerisinden kumandalı ön dingil kaldırma sistemi.

FREN : Avrupa standartlarına göre dizayn edilmiştir.Donanımda WABCO – HALDEX ürünleri kullanılmaktadır. Otomatik Fren Cırcırları , Fren Ventili , Fren Körükleri, (30' luk silindir) , Fren Balataları (420x200mm) ,Dingil Frenleri EBS ve ABS sistemi ile donatılmıştır.Treylerin önünde iki adet değişebilen ve muhafazalı Fren Soketi bulunmaktadır.

AYAK : Her biri 25 ton taşıma kapasiteli çift devirli mekanik ayak.

LASTİK : 385/65 R 22,5 ölçüsünde 6+1 adet lastik.

TABAN : 3-4 mm baskılı sac veya bir aışap bir ızgara şeklinde.

KING-PIN : 2" SAE / DIN normlarına uygun yüksek düzeyde gerilme kopmalara dayanıklı, dövme çelikten (42Cr Mo4) imal edilmektedir. Viba bağlantıları sayesinde pratik değiştirilebilme imkanı sunulmaktadır.

BOYA : Tüm yüzeyler su ve kimyasal karışımlarla temizledikten sonra iki kat astar atılır ve istenilen Ral kodlarından boyanır.

STANDART AKSESUARLAR

- . Alüminyum panellerle korunmuş tekli sepetli stepne yeri
- . 1 adet takım dolabı
- . 1 adet yangın söndürme cihazı dolabı
- . Paslanmaz çelikten yapılmış su tankı
- . Bisiklet korkuluğu
- . 2 adet takoz ve takoz yeri
- . 4 adet RO -RO halkaları

OPSİYONEL ÖZELLİKLER

- . Disk fren
- . 1 adet yemek dolabı
- . Çiftli sepetli stepne yeri istenilen yükseklikte ilave.

Dry Goods Carrier (13.60)

TANK CONSTRUCTION :

CHASSIS: It is manufactured by using inert-gas welding machinery from/of of high durable steel as cross sectional "I" Overloadings had been taken into consideration at the durability calculations.

AXLE: It is manufactured in accordance with the European standards with air suspension. It has a carrying capacity of 3x12 tons and donated with an automatic adjusting break lever.

KING-PIN: 2" Slt is made of forged steel (42 Cr Mo 4) which is coherent to 2"SAE/DIN" norms and durable against high level stretching and breakings. It can be replaceable via screw connections.

ELECTRICAL SYSTEM : All electrical system set according to Europen Regulation With all necessary lights , indicators , reflectors , all cables and electrical network are flame prof 24 volts type.

BRAKE: Brake is designed in accordance with the European standards. HALDEX-WABCO products are used as Equipments. Automatic break ratchets, break ventil, break bellows (30cm cylinder). There are two replaceable and protected break sockets in front of the trailer.

TYRE : 385 R 22,5, 6+1

RIM : 11.75x22.5

LANDING GEAR:

Mechanic gears (feet), which are double revolution and each has a capacity of bearing 25 tons.

DYE (paint)

It is dyed with one coat of epoxy die, and a last coat of acrylic die. It is very durable against chemical effectiveness. As desired, colours can be chosen from the RAL codes. Nursan has a special cabins with a high degree heat to dry the paints.

HYDROLIC LIFT :

-Certificated by ISO 9001

-5 level , 5700 heavy duty type .

-Direction valve is with frontier system

-Tipper has pnomatic control system and with double lowering valve

-Hydrolic connection between trailer and truck has 2 unit sock (1")

ACCESSORIES :

- Spare tyre carrier with Aluminium guards
- 1 unit toll box
- 1 unit water tank
- 1 unit spare tyre carrier
- 1 unit fire extinguisher carrier
- Aluminium guards
- Chock carrier

Optionals:

- Disc Brake
- Extra box
- Extra spare tyre carrier
- Without sidedoors

БОРТОВОЙ КУЗОВ (13.60)

ТЕХНИЧЕСКИЕ ОСОБЕННОСТИ

ШАССИ: "I" покроя, изготовлен при помощи автоматической машины газовой сварки. Выдерживает высокие нагрузки.

Ось: возможность нагрузки 3x12, автоматический рычаг регулировки тормоза.

ПНЕВМАТИЧЕСКАЯ ПОДВЕСКА: система регулировки высоты подъема и опущения, рессоры Z и амортизаторы, снижающие сильные движения оси

ПОДНЯТИЕ ПЕРЕДНЕЙ ОСИ: система поднятия передней оси, управление пультом из кабины.

ТОРМОЗ: разработан по Европейским стандартам. Использовалась продукция WABCO – HALDEX. Автоматические тормозные регуляторы, тормозной вентиль, тормозные камеры (30' цилиндр), тормозные колодки (420x200мм), осевые тормоза оснащены систе мой ABS и EBS. Впереди находится тормозная розетка, которая может подлежать замене. ОПОРНЫЕ НОГИ: каждая с возможностью нагрузки в 25 тон, опорные ноги механические.

ШИНЫ:Размеры 385/65 R 22,5, шины 6+1 штук

ДНИЩЕ: из 3-4 мм. листа или дерева в виде сетки.

KING PİMİ: по нормам 2"SAE/ DIN, устойчивые к повреждениям и разрывам, произведены из стали (42Cr- Mo4). Благодаря винтовым соединениям возможность быстрой замены

КРАСКА: вся поверхность после очищения водой и химическими средствами покрывается двумя слоями грунтовки и затем окрашивается в печной кабине краской Ral согласно кодам цвета из каталога.

СТАНДАРТНЫЕ АКССЕУАРЫ

- . Держатель запасного колеса, огражденный алюминиевой панелью
- . Шкаф для инструментов 1 шт.
- . Шкаф для противогаса 1 шт.
- . Водяной бак из нержавеющей стали
- . Велосипедные перила
- . 2 клина и мето для них
- . Кольца RO -RO 4 шт.

ДОПОЛНИТЕЛЬНЫЕ ОСОБЕННОСТИ

- Дисковый тормоз
- . Шкаф для продуктов питания 1 шт.
- . Двойной держатель запасного колеса с корзиной на желаемой высоте.



www.nursantrailer.com



**KONTEYNER
TAŞIYICI**

20"--40" CONTAINER
SEMI TRAILER
КОНТЕЙНЕРОВОЗЫ

KONTEYNER TAŞIYICI

TEKNİK ÖZELLİKLER

ŞASE: Uluslar arası taşımacılık normlarına göre tam yük altında her türlü zemin koşullarında sorunsuz taşımaya uygun şekilde dizayn edilmiştir. Mukavemet hesaplarında aşırı yüklemelerde göz önünde tutulmuştur. Yüksek mukavemetli çelikten "I" kesitli iki gövdeden imal edilmiştir.

DİNGİL: 3x 12 ton kapasiteli , otomatik fren kolu , dingil.

KİNG PİMİ: 2 " SAE / DIN normlarına uygun yüksek düzeyde gerilme kopmalara dayanıklı , dövme çelikten (42Cr -Mo4) imal edilmektedir. Vida bağlantıları sayesinde pratik değiştirebilme imkanı sunulmaktadır.

LASTİK: 385 / 65 R 22,5 Ölçüsünde 6+1 adet lastik.

ELEKTRİK : AB Kurallarına göre 24V elektrik tesisatı bulunmaktadır.Treyler üzerinden sis lambası ve geri vites lamba ihtiva eden çok bölmeli stop lambaları mevcuttur. Ön panelde 2 adet elektrik soketi (24N / 24S) ve 1 adet ABS soketi vardır.

FREN SİSTEMİ : Avrupa kurallarına göre dizayn edilmiş fren donanımında WABCO - HALDEX marka ürünler kullanılmaktadır. Otomatik Fren Cırcırları , Fren Ventili , Fren Körükleri , Dingil Frenleri (4 Sensörlü 2 Modüllü ABS ve EBS sistemi) ile donatılmıştır. Treylerin önünde 2 adet değışebilen ve muhafazalı fren soketi bulunmaktadır.

SÜSPANSİYON SİSTEMİ : Süspansiyon hava yastıkları , sınırlayıcı seviye ventili , rampa kolu , kaldırma bobini , parabolik Z makaslar ve aşırı dingil hareketlerini sınırlayan amortisör elemanlarından oluşmaktadır.

AYAK İNİŞ TAKIMLARI : Her biri 25 ton kapasiteli ağır ve seri olarak imal edilmiş tir.

BOYA : Tüm yüzeyler su ve kimyasal karışımlarla temizledikten sonra iki kat astar atılır ve özel fırın kabinlerde istenilen Ral kodlarından boyanır.

STANDART AKSESUARLAR

- . 1 Adet Dolap
- . 1 Adet Su Tankı
- . Çiftli Stepne
- . Teker Takozu

OPSİYONEL ÖZELLİKLER

- . Avrupa Dingil
- . Diskli Fren
- . Kılçık Dorse
- . Kapaklı Dorse

20"--40" CONTAINER SEMI TRAILER

TANK CONSTRUCTION :

1. **CHASSIS:** It is manufactured by using inert-gas welding machinery from/out of high durable steel as cross sectional "I" Overloadings had been taken into consideration at the durability calculations and is strengthen by sectional "U" with distance chassis . There are 12 container locking system.

2. **AXLE:** . It is manufactured in accordance with the European standards.It has a carrying capacity of 3x12 tons and donated with an automatic adjusting break lever.

3. **SUSPANSION :** Download and set the system to remove the height, parabolic Z springs and limit excessive movement of axle damper elements

4. **FLOOR :** Floor 2/3 checked

5. **BRAKE SYSTEM :** Brake is designed in accordance with the European standards. Haldex-WABCO products are used as Equipments. Manuel break ratchets, break ventili, break bellows (30cm cylinder).ABS brake system is used. There are two replaceable and protected break sockets in front of the trailer.

6. **LANDING GEAR:** Mechanic gears (feet), which are double revolution and each has a capacity of bearing 25 tons.

7. **TYRE** 385/65 R 22,5 , 6+1 UNIT

8. **RIM :** 11,75*22,5 , 6+1 unit

9. **MUDGUARD :** 6 Unit

10. **KING-PIN 2" Slit** is made of forged steel (42 Cr Mo 4) which is coherent to 2"SAE/DIN" norms and durable against high level stretching and breakings. It can be replaceable via screw connections.

11. **ELECTRICAL SYSTEM :** We have got 24 V electrical installment which is designed according to EU rules. There are stop lambs with many parts which consist of reverse light and fog light on the trailer. There are 2 electrical sockets and an ABS socket on the front panel

12. **CONTAINER LOCKS :** ISO 20-40 'professional high strength to move the container box is mounted on the cross is the imported container lock.12 unit locking system.

ACCESSORIES :

- 1 unit Water Tank
- 1 unit bumper
- 1 unit spare tyre carrier
- 1 unit chock and carrier
- 1 unit fire extinguishing box

DYE (paint) All the surfaces are cleaned under high pressure with water and bonder chemical liquid. Then it is dyed with one coat of epoxy die, and a last coat of acrylic die. It is very durable against chemical effectiveness. As desired, colours can be chosen from the RAL codes

КОНТЕЙНЕРОВОЗЫ

ТЕХНИЧЕСКИЕ ОСОБЕННОСТИ

ШАССИ: разработана согласно норм дорожных перевозок, для различных видов дорожных поверхностей. Было учтено сопротивление и сильный перегруз. Шасси производится из высокопрочной стали, «I» кроя из двух частей.

Ось: Нагрузка 3X12 автоматический тормозной рычаг, ось

KİNG PİMİ: по нормам 2"SAE/ DIN, устойчивые к повреждениям и разрывам, произведены из стали (42Cr- Mo4). Благодаря винтовым соединениям возможность быстрой замены

ШИНЫ: размеры 385 / 65 R 22,5, количество 6+1.

ЭЛЕКТРОСИСТЕМА: электроустановка 24 V по нормам ЕС. На прицепе имеются туманные огни и лампы заднего хода, а так же стоп огни. На передней панели имеются 2 электрические розетки (24N/24S) и 1 разетка ABS.

ТОРМОЗНАЯ СИСТЕМА: разработана по Европейским стандартам. Использовалась продукция WABCO - HALDEX. Автоматические тормозные регуляторы, тормозной вентиль, тормозные камеры (30' цилиндр), тормозные колодки, осевые тормоза оснащены 4-ех сенсорной и 2-х модульной системой ABS и EBS. Впереди находятся 2 тормозные розетки, которые могут подлежать замене.

ПНЕВМАТИЧЕСКАЯ СИСТЕМА: пневматические воздушные подушки, вентиль ограничения уровня, рамповая ручка, подъемные катушки, рессоры 2, амортизаторы, снижающие сильные движения оси.

ОПОРНЫЕ НОГИ: каждая с возможностью нагрузки в 25 тон, опорные ноги механические.

КРАСКА: вся поверхность после очищения водой и химическими средствами покрывается двумя слоями грунтовки и затем окрашивается в печной кабине краской Ral согласно кодам цвета из каталога.

СТАНДАРТНЫЕ АКССЕУАРЫ

- . Шкаф
- . Водяной бак 1 шт.
- . Двойной держатель запасного колеса
- . Клин для колеса

ДОПОЛНИТЕЛЬНЫЕ ОСОБЕННОСТИ

- . Европейская ось
- . Дисковый тормоз
- . Kılçık прицеп
- . Закрытый прицеп



Konya Organize Sanayi Bölgesi 20. Sk.
No:14 Selçuklu/Konya/ TÜRKİYE
Tel : +90 332 239 18 12 (pbx)
Fax : +90 332 239 18 16
www.nursantrailer.com
info@nursantrailer.com

TREYLER SANAYİCİLERİ DERNEĞİ

Tredet NURSAN TREYLER SANAYİCİLER DERNEĞİ ÜYESİDİR.

Not: Nursan Treyler, ürettiği tüm araçlarda ki kullanılan malzeme ve teknik özellikleri deęiştime hakkını saklı tutar.
NOTE : Nursan trailer has rights to change all specifications without any announce.

Примечание: Nursan Treyler, оставляет за собой право вносить изменения в технические особенности и материалы, использованные при производстве всех полу-прицепов.